

# CARIMALI SilverTwin

wersja **STANDARD**

- ⦿ Ekspres o optymalnej wydajności – do 150 kaw dziennie.
- ⦿ Dedykowany do stacji paliw, serwisu śniadaniowego hoteli, kącików kawowych, łóż VIP.
- ⦿ Zintegrowany moduł Choco.
- ⦿ 10” ekran dotykowy.



## Dostępne kolory



Czarny mat + srebrny front

## Funkcje podstawowe



### Modułowa grupa zaparządzająca CARIBrew

Modułowa konfiguracja grupy zaparządzającej dla każdego rodzaju potrzeb. Łatwy demontaż do czyszczenia i utrzymania. Pojemność 9 - 16g.



### Duży ekran dotykowy

Ekspres wyposażony w funkcjonalny 10” ekran dotykowy o wysokiej rozdzielczości pozwalający na odtwarzanie multimediów podczas wydawania napojów.



### CARImilk Plus + EVOmilker

Ulepszony system spieniania gwarantujący stabilną temperaturę i teksturę pianki mlecznej.



### USB

Kopiowanie oraz wgrywanie parametrów i ustawień za pomocą złącza USB tj. wgranie indywidualnych ikon napojów.



### All in One Cleaning

Zautomatyzowany program czyszczenia ekspresu z możliwością zaprogramowania pory czyszczenia. Możliwość zaprogramowania wymuszenia czyszczenia ekspresu.



### Cake crusher

System powodujący rozpad ciastka kawowego dzięki czemu pojemnik na fusy jest bardziej pojemny.

## Opcje dodatkowe



### CariCare

Inteligentny portal do zarządzania maszyną zdalnie za pomocą sieci internetowej. Minimalizacja kosztów obsługi.



### Większe kielichy na ziarno

Możliwość powiększenia kielicha na kawę do 1,2 kg oraz na produkty instant do 1,5 l.



### Zbiornik na wodę wraz z podłączeniem do sieci

Opcja Water Jolly (zbiornik + podłączenie do sieci) możliwa tylko przy wersji maszyny Instant.

## Dane techniczne

	Bluedot Power	<b>SilverTwin</b>	Silver Ace
Wymiary (szer. x wys. x głęb.)	368x585x640 mm	368x610x640 mm	368x745x556 mm
Waga	25 kg	25 kg	40 kg
Wysokość wylewki (regulacja teleskopowa)	70 - 170 mm	80 - 200 mm	80 - 200 mm
Pojemność pojemnika na kawę	2 x 0,6 (1,2) kg 2 x 1,2 (2,4) kg	2 x 0,6 (1,2) kg	2 x 0,6 (1,2) kg
Młynki	Stalowe żarna stożkowe	Stalowe żarna stożkowe	Stalowe żarna stożkowe
Pojemność pojemnika na fusy	70 porcji	70 porcji	60 porcji
Pojemność bojlera kawy	0,6 l	0,6 l	1 l
Pojemność bojlera pary	0,6 l	0,6 l	1 l
Pojemność grupy zaparzającej	7 - 10 g 9 - 16 g	7 - 10 g 9 - 16 g	8 - 16 g (M brew L) 10 - 20 g (M brew XL)
Interfejs	7" ekran dotykowy	10" ekran dotykowy	10" ekran dotykowy
Zasilanie	100V; 50/60Hz 120V; 50/60Hz 220 - 240V' 50/60Hz	200 V; 50/60 Hz 220 - 240 V; 50/60 Hz	200V; 50/60Hz 220 - 240V; 50/60Hz
Moc (w zależności od wersji)	1400 - 3000 W	1400 - 2000 W	1300 - 3200 W
Protokół komunikacyjny	MDB	MDB	MDB
Dostępne Wersje	ES; ES+FM;ES+IN+FM	ES; ES+FM; ES+IN; ES+IN+FM	ES; ES+FM; ES+IN; ES+IN+FM

## Dostępne akcesoria

Podgrzewacz do filiżanek



Systemy płatności



Lodówka Fridge S



Lodówka Fridge C



## Wymiary

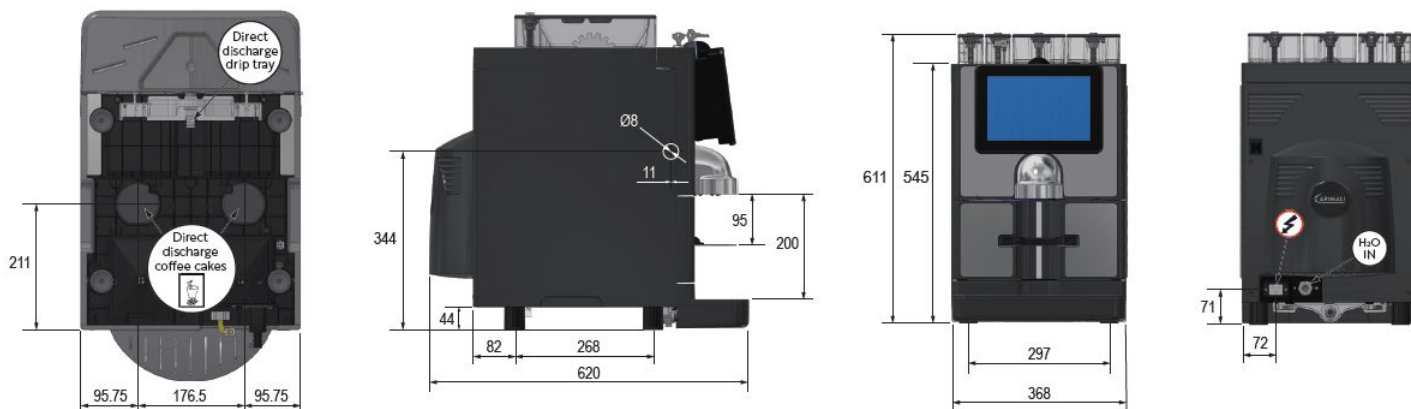

## Schemat podłączeniowy

- 1 Odległość maszyny od ścian i przedmiotów musi wynosić min. 50 mm.
  - 2 Podłączenie elektryczne: gniazdo ochronne 230V; zabezpieczenie 16A.
  - 3 Zalecane 200 mm wolnej przestrzeni nad maszyną w celu wygodnego uzupełniania pojemników produktowych.
  - 4 Przyłącze wodne: gwint 3/8", zalecane ciśnienie 2,5 bara, max. 6 barów (powyżej 6 barów konieczna redukcja ciśnienia); oddalone najwyżej 1,5 m od urządzenia.
  - 5 System filtracyjny: filtr z węglem aktywnym firmy Brita. Uwaga! Gwarancja nie obejmuje uszkodzeń spowodowanych zakamienioną wodą!
  - 6 Odpływ wody: max. 1,5 m poniżej urządzenia, średnica lejka syfonu min. 40 mm, przystosowany do gorącej wody, ochrona przed zapachem.
  - 7 Maszyna ustawiona na płaskiej i równej powierzchni na wysokości co najmniej 850 mm.
- i** Urządzenie należy eksploatować w zamkniętych pomieszczeniach w temperaturze od 5 ° C do 30 ° C i maksymalnej wilgotności 80%.

